

BATTERYstart 300

Hjälpstartare



Kompatibla motorstorlekar

Starthjälp för 12 V-fordon med bensinmotorer upp till 6 l och dieselmotorer upp till 3 l

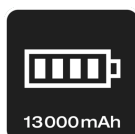

Batterieffekt

Kraftfullt 13 000 mAh litium-koboltbatteri



Powerbank-funktion

Laddning av elektronisk utrustning som smartphones och surfplattor



Kompakt och kraftfull litium-hjälpstartare med powerbank-funktion

OSRAM BATTERYstart 300 är en kompakt litium-kobolt (LiCoO₂) hjälpstartare för små till medelstora 12 V-fordon med bensinmotorer upp till 6 l och dieselmotorer upp till 3 l. OSRAM BATTERYstart 300 är mindre än de vanligaste hjälpstartarna och är en kompakt lösning som inte kompromissar med kraften. Den levereras med intelligenta säkerhetsklämmor för att hålla hjälpstartaren, användaren och fordonet säkra med hjälp av skydd mot fel polaritet, kortslutning och strömrusning. Utrustad med en stark LED-lampa och en powerbank-funktion som gör att du kan ladda elektroniska enheter på resan – koppla bara in en USB-kabel så startar powerbanken.

Tekniska data

Produktinformation

Effektivitet	Better
Rekomm. bensinmotorstorlek (upp till)	6 l
Rekomm. dieselmotorstorlek (upp till)	3 l
USB-uttag 2,1 A	2
12 V-uttag	n/a

Elektriska data

Startström	300
Max ström	1500

Mått

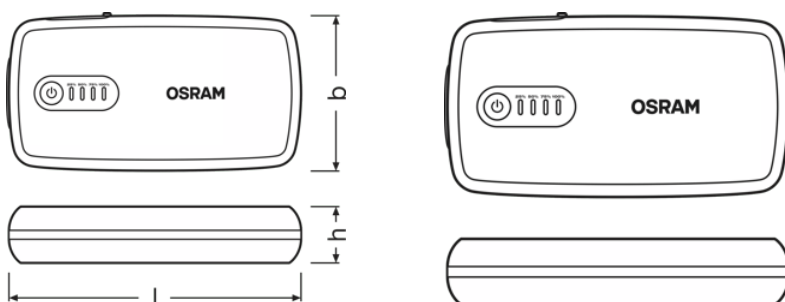

Längd	168.0 mm
Bredd	88.0 mm
Höjd	33.0 mm

Tillägg produktdata

Batterityp	LiCoO2
Batterikapacitet	13000 mAh
Laddningstyp	Micro-USB
Laddningstid	3 h
Powerbank-funktion	Ja

Environmental information

Information according Art. 33 of EU Regulation (EC) 1907/2006 (REACH)	
Date of Declaration	07-03-2024

Produktdatablad

Primary Article Identifier	4052899620483
Candidate List Substance 1	Lead
CAS No. of substance 1	7439-92-1
Safe Use Instruction	The identification of the Candidate List substance is sufficient to allow safe use of the article.
Declaration No. in SCIP database	ada11f03-1c52-4c49-9f3f-4ab9687039c7



Detail



Detail



Detail



Detail



Logistiska data

Produktnummer	Produktbeskrivning	Förpackningsenhet (Styck/Enhet)	Dimensioner (längd x bredd x höjd)	Volym	Bruttovikt
4052899620483	BATTERY start 300	Kapsel 1	214 mm x 132 mm x 96 mm	2.71 dm ³	848.00 g
4052899620568	BATTERY start 300	Transportförpackning g 4	282 mm x 232 mm x 224 mm	14.65 dm ³	3752.00 g

Produktdatablad

Produktkoden gäller minsta tillåtna beställningskvantitet. En transportförpackning kan innehålla en eller flera produkter. Vid orderläggning, vänligen ange en eller flera transportförpackningar.

Download

Dokument	
	User instruction BATTERYstart
	instruktionsfilm BatteryStart How to Video (EN)
	Produktfilm OSRAM BATTERYstart 300 Product Video (EN)

Tillämpningsråd:

För utförligare tillämpningsinformation och bilder, se produktdatablad.

Appliktionsråd

För mer detaljerad applikationsinformation och grafik, vänligen se produktdatablad

Friskrivningsklausul

Kan ändras utan föregående notifiering. Felaktigheter och försummelse undantagna. Se alltid till att använda den senaste utgåvan.

OSRAM